

## دستور العمل تهیه پایان نامه های کارشناسی

1- پایان نامه به ترتیب مشتمل بر صفحات مجزای بریم...، عنوان (طبق نمونه)، سپاسگزاری (اختیاری)، تقدیم به (اختیاری)، فهرست مطالب و ضمائم، فهرست جداول (اختیاری)، فهرست اشکال (اختیاری)، چکیده مطالب و متن اصلی (شامل فصول مختلف، از جمله فصول مقدمه و نتیجه گیری و هر فصل احتمالاً مشتمل بر چند بخش و زیر بخش و همچنین ضمائم و مراجع خواهد بود.

2- متن پایان نامه بایستی با فونت سایز 14 لوتوس یا نازنین و با فرمت 24 سطر در صفحه تایپ شود. برای سر تیترها فونت زر سیاه 14 مورد استفاده قرار گیرد. حواشی هر صفحه مطابق نمونه زیر رعایت شود:

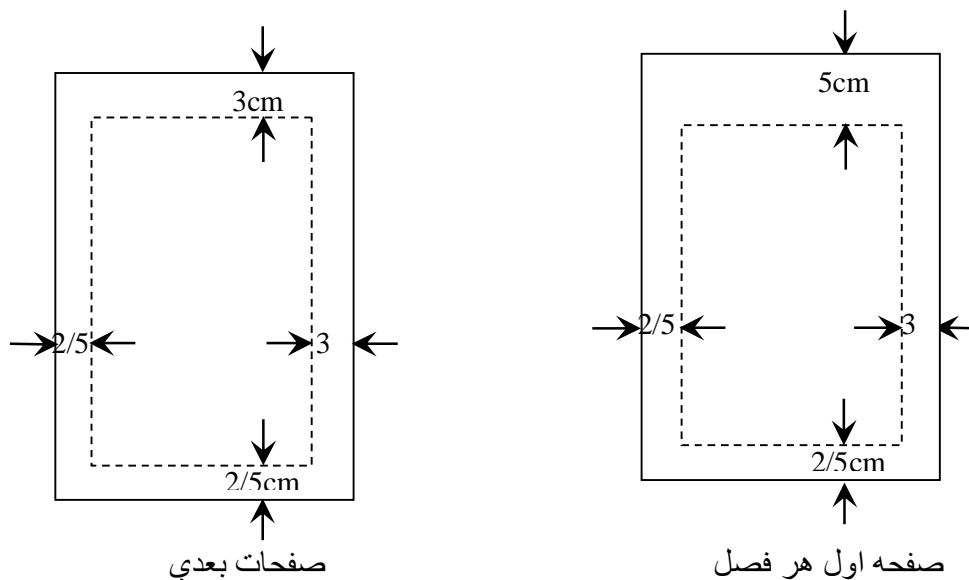

3- مراجع به ترتیب ذکر در متن با شماره ردیف در کروشه [ ] مشخص شده و در انتهای پایان نامه بخش مراجع به صورت زیر در دو بخش فارسی و لاتین به ترتیب بیان شود.

الف: مقالات مندرج در نشریات ادواری :

نام خانوادگی مولف (مترجم)، نام کوچک، "عنوان مقاله"، نام نشریه ادواری، نام ناشر، شماره نشریه، شماره جلد، صفحات از-تا-، سال انتشار.

مثال:

[3] شهشهانی، سیاوش، "مجله ریاضی جهان و کتابخانه های ریاضی ایران"، نشر ریاضی، دانشگاه صنعتی شریف، سال 4، شماره 3، ص 45-51، مهر 1371.

[4] Grover, Michael, "Calculation of Inductance and Capacitance", Electrical Engineering, Vol. II, No.4, pp.1322-1340, 1982

ب:کتاب:

نام مولف (مترجم)، نام کتاب، شماره چاپ، محل نشر، نام ناشر، تاریخ انتشار.

مثال:

[5] Ah. R. Information, John Wiley, New York, 1985.

پایان نامه ها گزارش های علمی):

نام خانوادگی، نام مولف: عنوان پایان نامه (گزارش)، دانشگاه (ناشر)، شماره گزارش، سال انتشار.

مثال:

[6] خالو، علیرضا: بازنگری پارامتر B1 برای بتون مقاومت بالا، دانشگاه صنعتی (1371)، چکیده تازه های تحقیق، شماره 9 بهار 1374.

4- معادل انگلیسی لغات فارسی که برای اولین بار بکار می رود به صورت زیر نویس در صفحه درج می شود (در متن لغات انگلیسی آورده نشود). زیر نویس ها زیر یک خط پر که به فاصله 3 سانتیمتر یا بیشتر (بسته به حجم زیر نویس از لبه پایینی کاغذ رسم می گردد، نوشته می شوند. (در هر صورت می بایست 2/5 سانتیمتر حاشیه پایین صفحه رعایت شود)

5- برای شماره گذاری صفحات، صفحه عنوان شماره گذاری نمی شود و صفحات قبل از متن اصلی را بصورت حروفی در زیر صفحه بفاصله یک سانتیمتر از انتهای کاغذ و در وسط قرار می دهیم .  
مثال: یک - دو - سه ....

6- صفحات متن با اعداد 1، 2، 3، 4، ... در زیر صفحه بفاصله یک سانتیمتر از انتهای کاغذ و در وسط قرار می گیرند.

7- شماره و عناوین جداول در بالای آنها و شماره و عناوین شکل ها در پایین ذکر می شوند.

8- کاتالوگ، صفحات و اطلاعات اینترنتی، متون انگلیسی و متن برنامه های کامپیوتری نباید در متن پایان نامه گنجانده شود.

9- نسخه نهایی باید طبق نظر استاد راهنما آماده شده و ارائه گردد.

## مراحل دفاع از پایان نامه، ثبت نمره و تسویه حساب

جلسه دفاعیه پروژه‌های کارشناسی با حضور اساتید راهنما و داور در آزمایشگاه پروژه برق برگزار می‌گردد.

لذا برای برگزاری جلسه دفاعیه رعایت موارد ذیل الزامی می‌باشد:

- ✓ تایید کتبی تمام پروژه توسط استاد راهنما.
- ✓ مراجعه به مدیر گروه جهت تعیین داور.
- ✓ ارائه گزارش پایان نامه به استاد داور و تعیین زمان جلسه دفاعیه. ÷
- ✓ مراجعه به آزمایشگاه پروژه و اعلام آمادگی برای برگزاری جلسه دفاعیه.
- ✓ برگزاری جلسه دفاعیه.

• جلسه دفاعیه حدوداً در ۳۰ دقیقه انجام خواهد شد. ۱۵ الی ۲۰ دقیقه ارائه دانشجو و ۱۰ الی ۱۵ دقیقه پرسش و پاسخ اساتید و.....

• فایل Power Point حداکثر ۲۰ صفحه و شامل سر تیتیر مطالب، نمودارها، اشکال و جداول پایان نامه خواهد بود.

❖ بعد از اتمام جلسه دفاعیه، نمره پروژه توسط اساتید راهنما و داور در فرم مربوطه ثبت شده و نمره توسط استاد راهنما در سامانه گلستان درج می‌گردد.

❖ دانشجو موظف است بعد از جلسه دفاعیه، اصلاحات احتمالی مدنظر اساتید داور و راهنما را انجام داده و نسخه نهایی را طبق نظر اساتید تهیه نماید.

➤ نسخه نهایی فایل Word ، pdf و PowerPoint بر روی یک سی دی به کتابخانه دانشکده تحویل گردد.

➤ نسخه نهایی فایل Word ، pdf و PowerPoint (جهت تایید انجام اصلاحات احتمالی) توسط استاد راهنما به اتاق پروژه به آدرس ایمیل [rb.bayat@znu.ac.ir](mailto:rb.bayat@znu.ac.ir) ارسال گردد.

موفق باشید



دانشگاه شاهرود

دانشکده مهندسی

گروه برق

پایان نامه کارشناسی

گرایش: .....

عنوان: .....

استاد راهنما: .....

نگارش: .....

شهریور ۹۸